

Vorderansicht

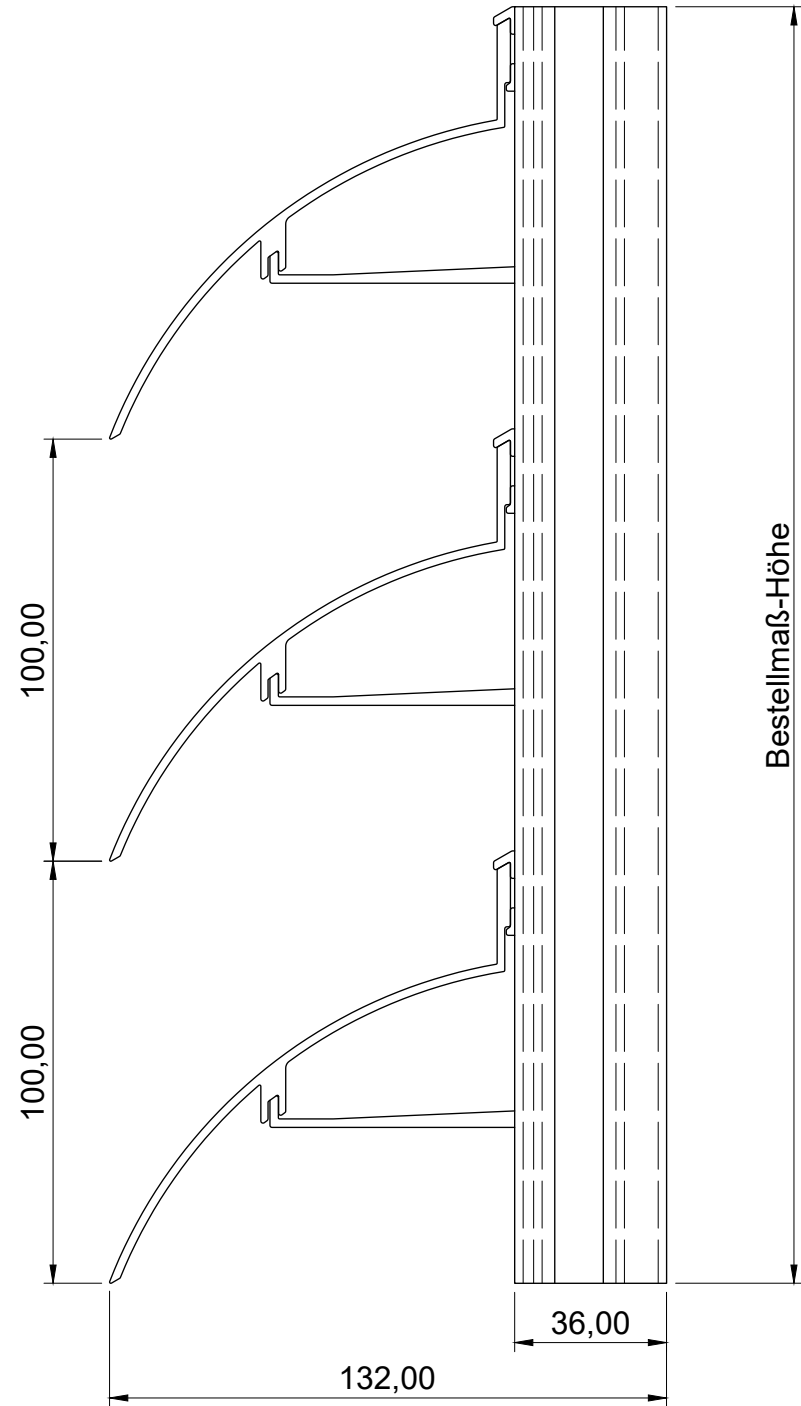

Seitenansicht

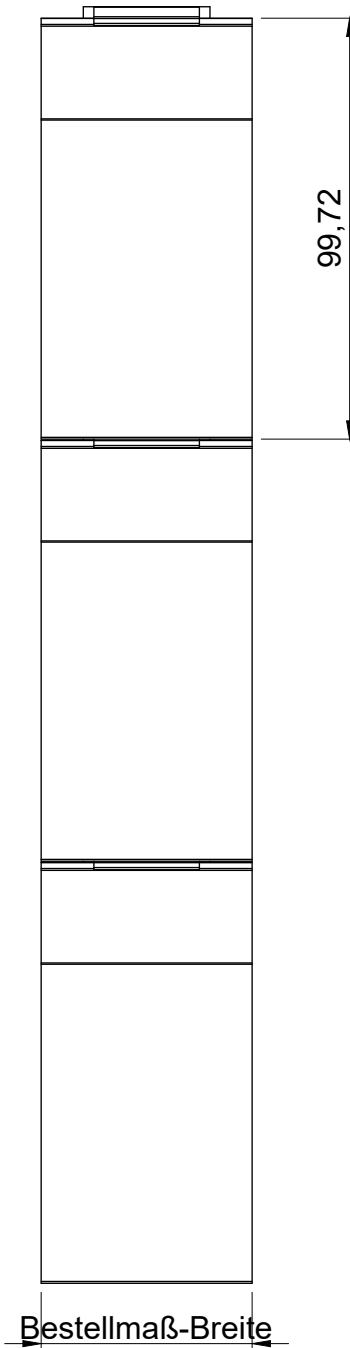

ISO-Ansicht

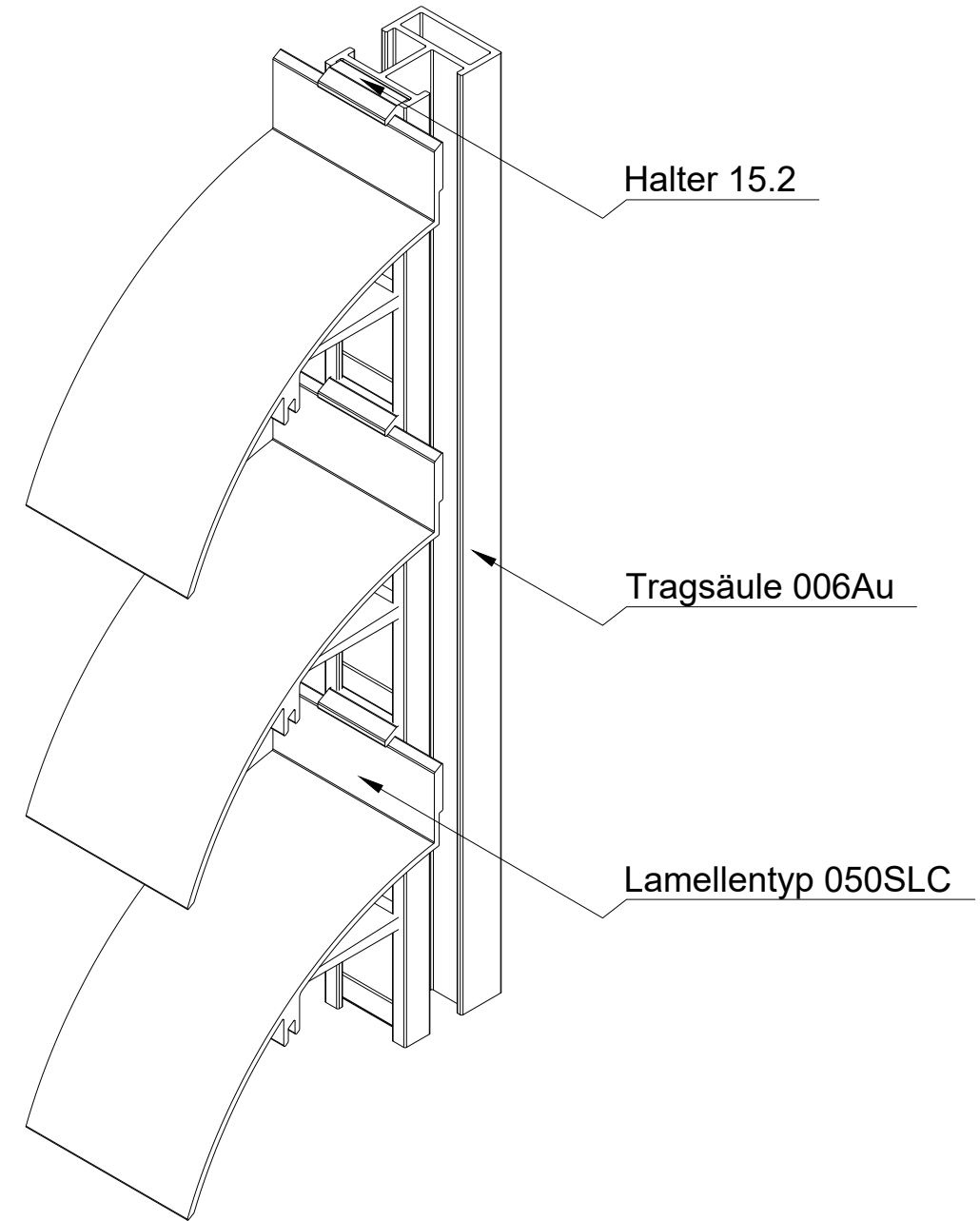

Draufsicht

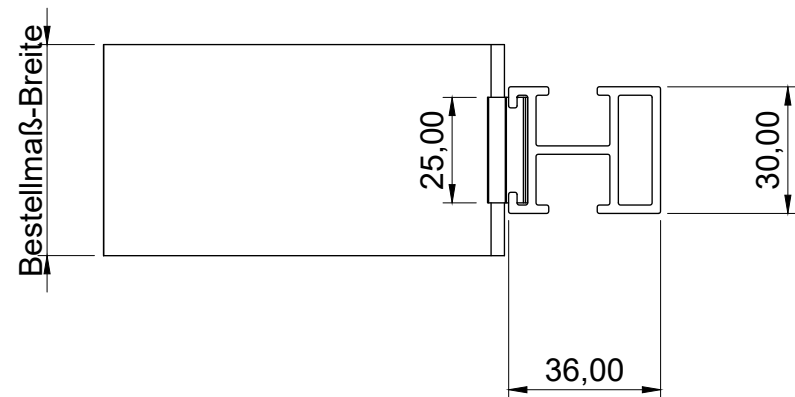

MLL-TYP 756SLCAu
freier Lüftungsquerschnitt 67%

Auftrags-Nr.:		Maßangaben in mm	Norm	Maßstab: 1 : 1,80	Gewicht:
				Werkstoff: Aluminium	Modellnummer:
				Zeichnungs-Nr.: 756SLCAu	Index: 0
				Benennung / Bezeichnung:	
				MLL Fassadensystem-Typ 756SLCAu	
				Schwere Baureihe	
				Internet: www.mll-gmbh.com e-mail: mll@mll-gmbh.com	
				MLL-WETTERSCHUTZ	
				MLL Systemtyp 756SLCAu d.	
				1 A3	
Status	Änderungen	Datum	Name	Ursprung:	Ersatz für:
					Ersetzt durch:



MLL-WETTERSCHUTZ